

UN NUEVO ESTÁNDAR EN LA INDUSTRIA DEL SERVICIO DE ALIMENTOS

Construido totalmente en acero inoxidable, diseñado especialmente para su uso en puntos de venta. Eficiente en el consumo de energía y responsable con el medio ambiente gracias al uso de refrigerantes naturales.



CARACTERÍSTICAS



CONTROL INTELIGENTE DE TEMPERATURA

Garantiza el óptimo rendimiento del equipo y mantiene la temperatura adecuada para sus productos, su pantalla digital exterior notifica de cualquier cambio en la temperatura.

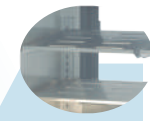

ACOMODO VERSÁTIL

Cuenta con 4 charolas en acero inoxidable y ofrece 3 niveles de exhibición.

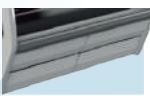

CONSTRUCCIÓN DEL GABINETE

Construcción del gabinete en blanco, negro y acero inoxidable, paredes inyectadas con ciclopentano de alta densidad.



SISTEMA DE ILUMINACIÓN LED

Su sistema de iluminación interno de bajo consumo energético, proporciona visibilidad para organizar productos y facilita la limpieza del equipo.



REFRIGERANTE ECOLÓGICO

Sistema de refrigeración que utiliza el gas refrigerante natural R134, de máxima eficiencia energética y bajo impacto ambiental.



GRADO ALIMENTICIO

Piso y Mostrador en Acero Inoxidable.

NOM

ESPECIFICACIONES TÉCNICAS

Dimensiones exteriores		Dimensiones interiores	
Alto:	1180mm (46")	Alto:	830mm (33")
Ancho	1440mm (57")	Ancho	1350mm (53")
Profundo:	920mm (36")	Profundo:	750mm (30")

Volumen útil	383 L	(13.53 ft³)
--------------	-------	-------------

Puertas Corredizas	2
--------------------	---

Material de puertas	Vidrio
---------------------	--------

Charolas	4
----------	---

Dimensión de charola sup. Dimensión de charola inf.	Ancho:	610mm (24")
	Profundo;	380mm (15")
	Ancho:	610mm (24")
	Profundo;	480mm (19")

Material externo	Acero Inx., Blanco o Negro
Material interno	Acero Inoxidable

DATOS DE RENDIMIENTO DE REFRIGERACIÓN

Refrigerante	R134a, 0.220 kg (7.76 oz)
--------------	---------------------------

Consumo de energía	6.8 kW / 24h
--------------------	--------------

Potencia del compresor	1/3 HP 382 W
------------------------	--------------

Condensador	Libre mantenimiento
-------------	---------------------

Rango de temperatura	Corte y arranque 2°C (35.6°F) 10°C (50°F)
----------------------	--

DATOS ELÉCTRICOS

Voltaje y frecuencia	115V / 60Hz
----------------------	-------------

Amperaje	4.8 A
----------	-------

Longitud del cable	1900mm (74.8")
--------------------	----------------

Iluminación	2 módulos, 28 LED por módulo
-------------	------------------------------

Tipo de enchufe 	NEM A 5-15P
---	-------------

Control de temp.	Eléctrico
------------------	-----------

DATOS LOGÍSTICOS

Cargas de remolque	48:14 pzs
	53:15 pzs

Peso neto	152kg (335 lb)
-----------	----------------

Peso con embalaje	193kg (425 lb)
-------------------	----------------

Dimensiones embalaje	Alto:	1340mm (53")
	Ancho	1500mm (60")
	Profundo:	940mm (37")

*Sistema BMAR (bajo mantenimiento, alto rendimiento).

*Dimensiones redondeadas hasta la pulgada o milímetro más cercano.

*Las especificaciones están sujetas a cambios sin previo aviso.

VISTAS DEL EQUIPO

Frente



Lateral

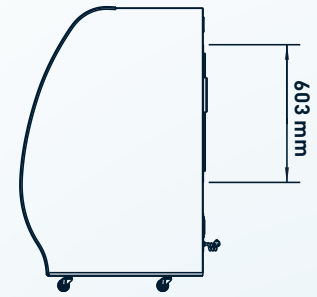

Superior

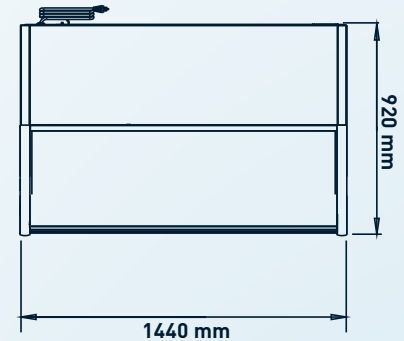

ACCESORIOS



RUEDAS

1. Riel del marco inferior del gabinete, equipado con ruedas para brindar libertad de movimiento.
2. Par de ruedas frontales con freno para mayor seguridad.
3. Las ruedas tienen un diámetro de 100mm (4").

Servicio al cliente y garantía

- Se incluye una garantía limitada de tres años en todas las piezas y mano de obra.
- Los operadores deben seguir las instrucciones de instalación y operación de acuerdo con el Manual del usuario de IMBERA.
- Cada enfriador debe tener su propia fuente de alimentación, de lo contrario se anulará la garantía.